

Renault Scenic/Grand Scenic II

K9K 722/1.5 (03-09)

Gestion moteur

1,5d dCi (K9K722)

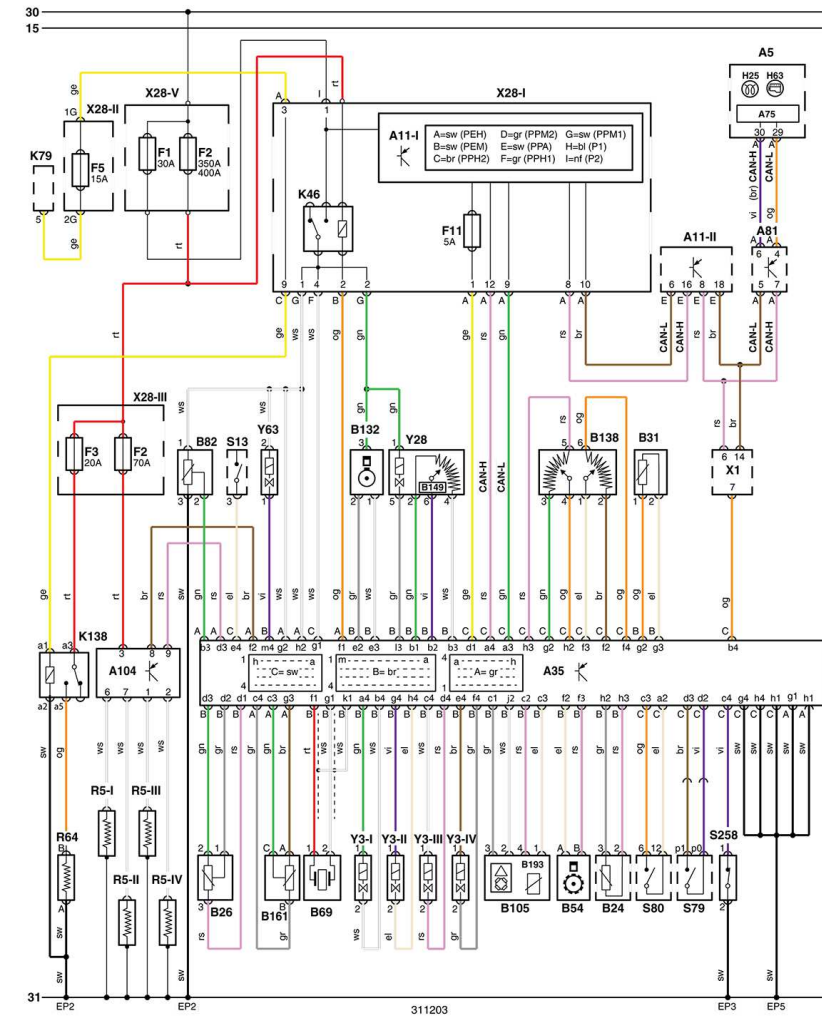

- 15 - Contact (démarrage) - contact mis
- 30 - Borne + de la batterie
- 31 - Borne - de la batterie
- A5 - Tableau de bord
- A11-I - Boîtier électronique multifonction 1
- A11-II - Boîtier électronique multifonction 2
- A35 - Calculateur de gestion moteur
- A75 - Boîtier électronique instruments de bord
- A81 - Boîtier électronique direction assistée
- A104 - Boîtier électronique des bougies de préchauffage
- B24 - Sonde de température du liquide de refroidissement moteur
- B26 - Capteur de pression du circuit de carburant
- B31 - Sonde de température du carburant
- B54 - Capteur de position du vilebrequin
- B69 - Détecteur de cliquetis
- B82 - Sonde décanteur eau/carburant
- B105 - Capteur de pression de suralimentation du turbocompresseur
- B132 - Capteur de position d'arbre à cames
- B138 - Capteur de position de la pédale d'accélérateur
- B149 - Capteur de position électrovanne EGR
- B161 - Capteur de pression du réfrigérant de la climatisation
- B193 - Sonde de température d'air de suralimentation du compresseur de suralimentation/turbocompresseur
- CAN-H - Réseau de multiplexage CAN, fil "High"
- CAN-H - Réseau de multiplexage CAN, fil "High"
- CAN-H - Réseau de multiplexage CAN, fil "High"
- CAN-H - Réseau de multiplexage CAN, fil "High"
- CAN-L - Réseau de multiplexage CAN, fil "Low"
- CAN-L - Réseau de multiplexage CAN, fil "Low"
- CAN-L - Réseau de multiplexage CAN, fil "Low"
- CAN-L - Réseau de multiplexage CAN, fil "Low"
- H25 - Témoin bougies de préchauffage
- H63 - Témoin défaut du moteur
- K46 - Relais gestion moteur
- K79 - Relais circuits d'allumage principaux
- K138 - Relais chauffage du carburant
- R5 - Bougies de préchauffage
- R5 - Bougies de préchauffage
- R5 - Bougies de préchauffage
- R5 - Bougies de préchauffage
- R64 - Chauffage du filtre à carburant
- S13 - Contacteur de position de pédale de frein
- S79 - Commutateur principal du régulateur de vitesse
- S80 - Sélecteur régulateur de vitesse
- S258 - Contacteur de position de la pédale d'embrayage
- X1 - Prise diagnostic générale
- X28-I - Boîte à fusibles/plaque de relais, compartiment moteur 1
- X28-II - Boîte à fusibles/plaque de relais, planche de bord 1
- X28-III - Boîte à fusibles/plaque de relais, compartiment moteur 2
- X28-V - Boîte à fusibles/plaque de relais, compartiment moteur 3
- Y3 - Injecteur
- Y3 - Injecteur
- Y3 - Injecteur
- Y3 - Injecteur
- Y28 - Electrovanne EGR
- Y63 - Electrovanne de commande de régulateur de pression de carburant

bl = bleu	br = brun	el = blanc cassé	ge = jaune
gn = vert	gr = gris	nf = neutre	og = orange
rs = rose	rt = rouge	sw = noir	vi = violet
ws = blanc	hbl = bleu léger	hgn = vert léger	rbr = marron
x = câble entrelacé	y = haute tension	z = connexion sans câble	

N.B. : Sur certains schémas (Citroen, Peugeot & Renault), des fils sont identifiés par un numéro au lieu d'une couleur. Dans ce cas les fils sont numérotés aux deux extrémités.

